

Współczesne znaki drogowe, skala 1:120 (TT)

1cm

Znaki zakazu, znaki nakazu

Opracował Paweł Adamowicz (<http://pkprepo.net/>), 2010, niektóre prawa zastrzeżone (CC) BY-NC-ND

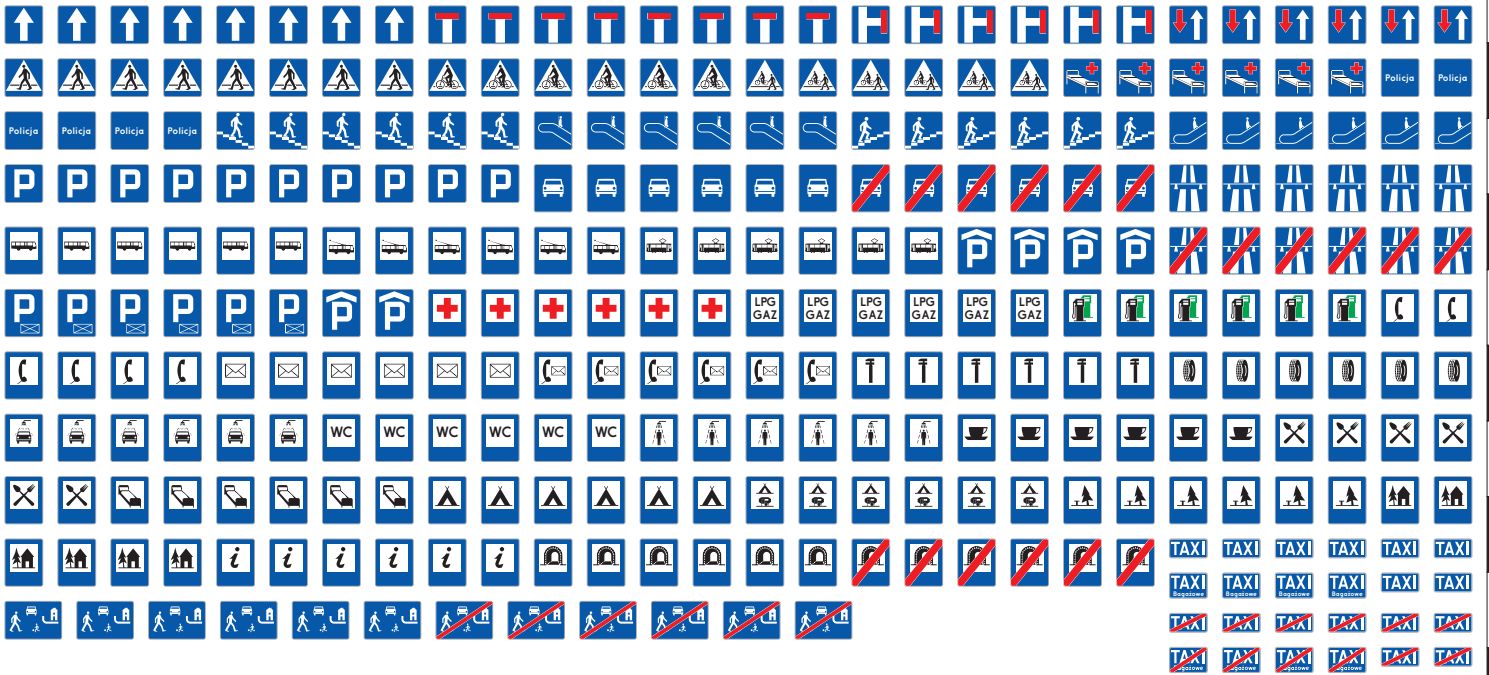
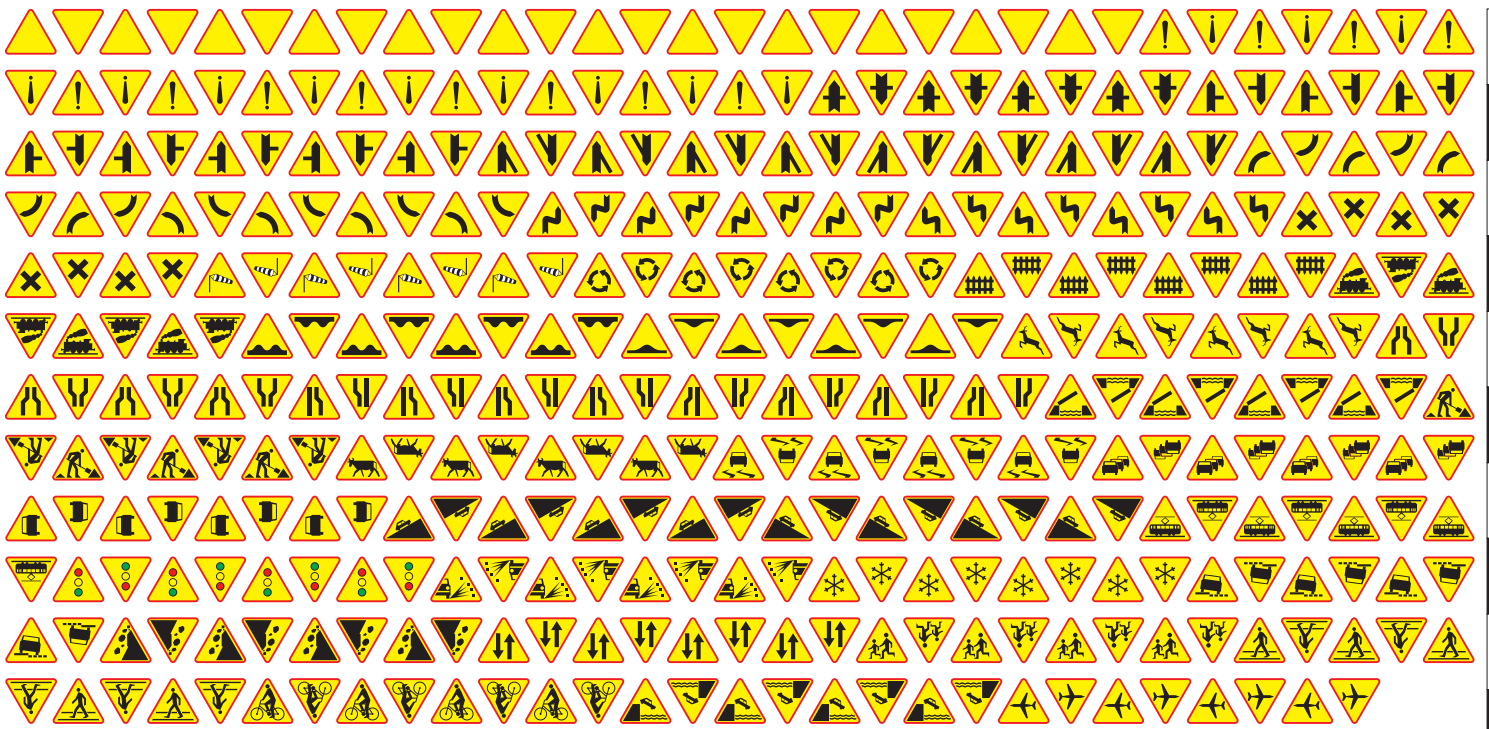

Współczesne znaki drogowe, skala 1:120 (TT)

1cm

Znaki ostrzegawcze, znaki informacyjne

Opracował Paweł Adamowicz (<http://pkprepo.net/>), 2010, niektóre prawa zastrzeżone (CC) BY-NC-ND

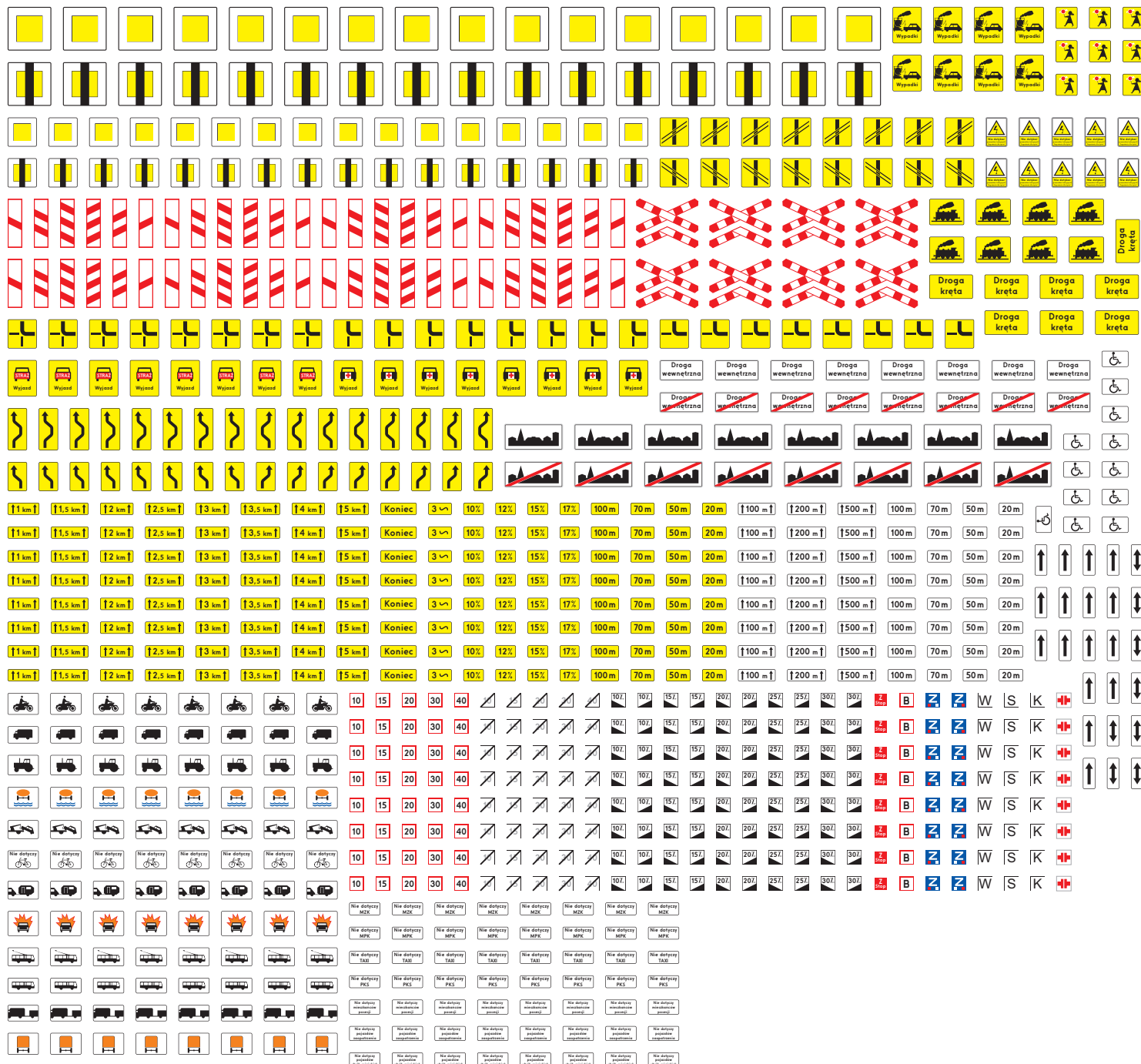

Współczesne znaki drogowe, skala 1:120 (TT)

Tablice uzupełniające, oznakowanie przejazdów kolejowych, znak pierwszeństwa przejazdu

Opracował Paweł Adamowicz (<http://pkprepo.net/>), 2010, niektóre prawa zastrzeżone (CC) BY-NC-ND

1cm

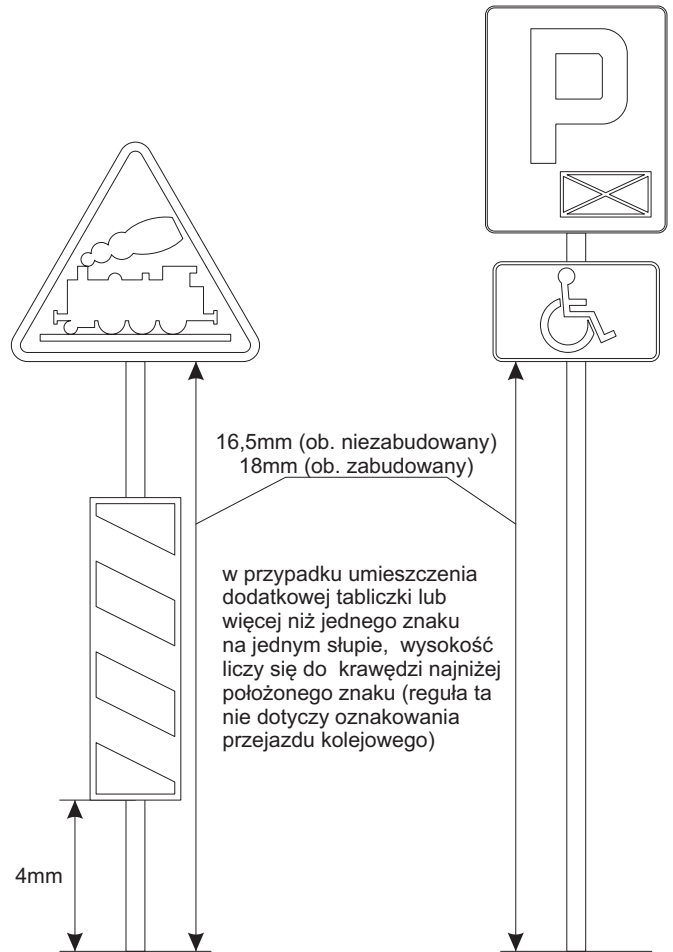
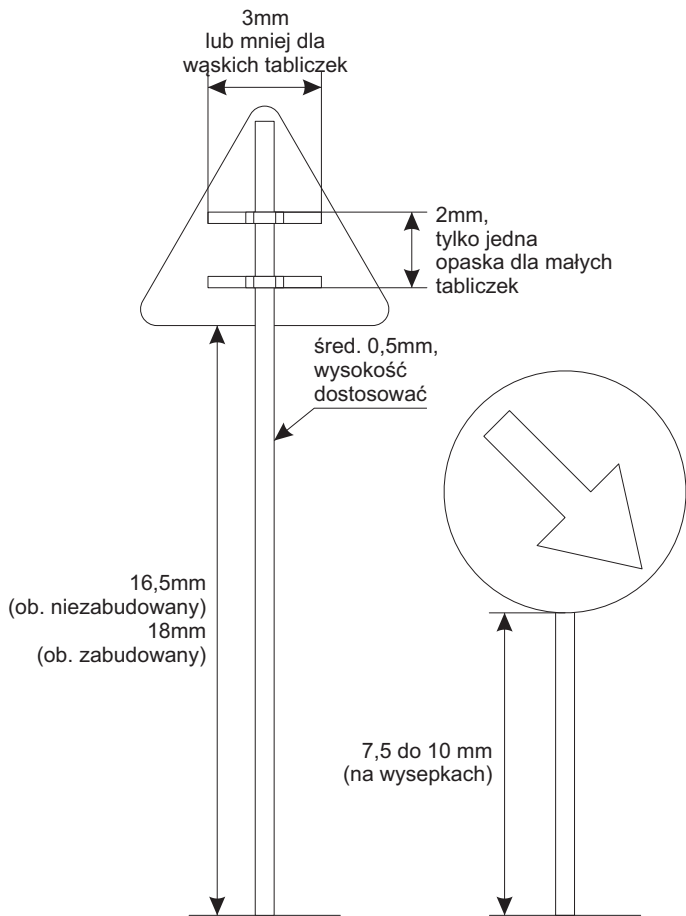
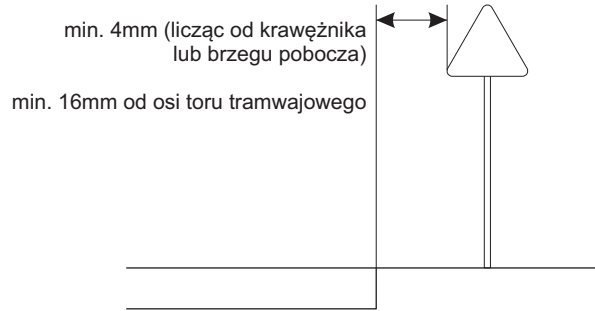
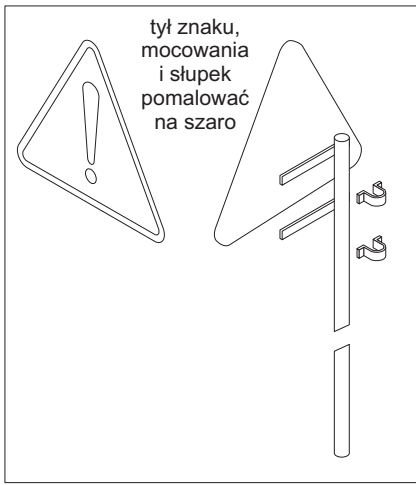

wysokość umieszczenia znaku liczy się od powierzchni jezdni



Współczesne znaki drogowe, skala 1:120 (TT)

1cm