

Współczesne znaki drogowe, skala 1:87 (H0)

Znaki zakazu

Opracował Paweł Adamowicz (<http://pkprepo.net/>), 2010, niektóre prawa zastrzeżone (CC) BY-NC-ND

1cm

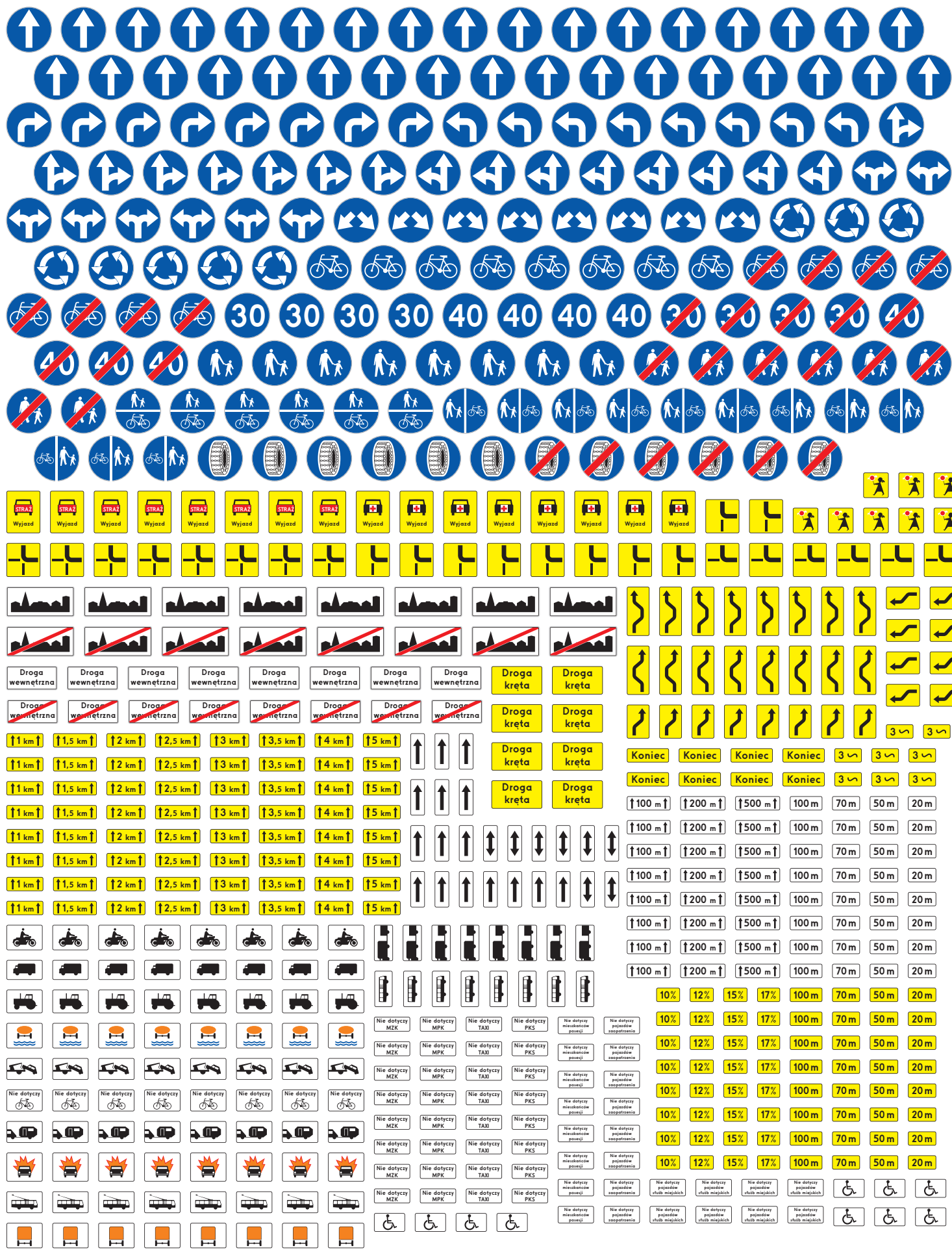

Współczesne znaki drogowe, skala 1:87 (H0)

Znaki nakazu, tablice uzupełniające

Opracował Paweł Adamowicz (<http://pkprepo.net/>), 2010, niektóre prawa zastrzeżone (CC) BY-NC-ND

1cm

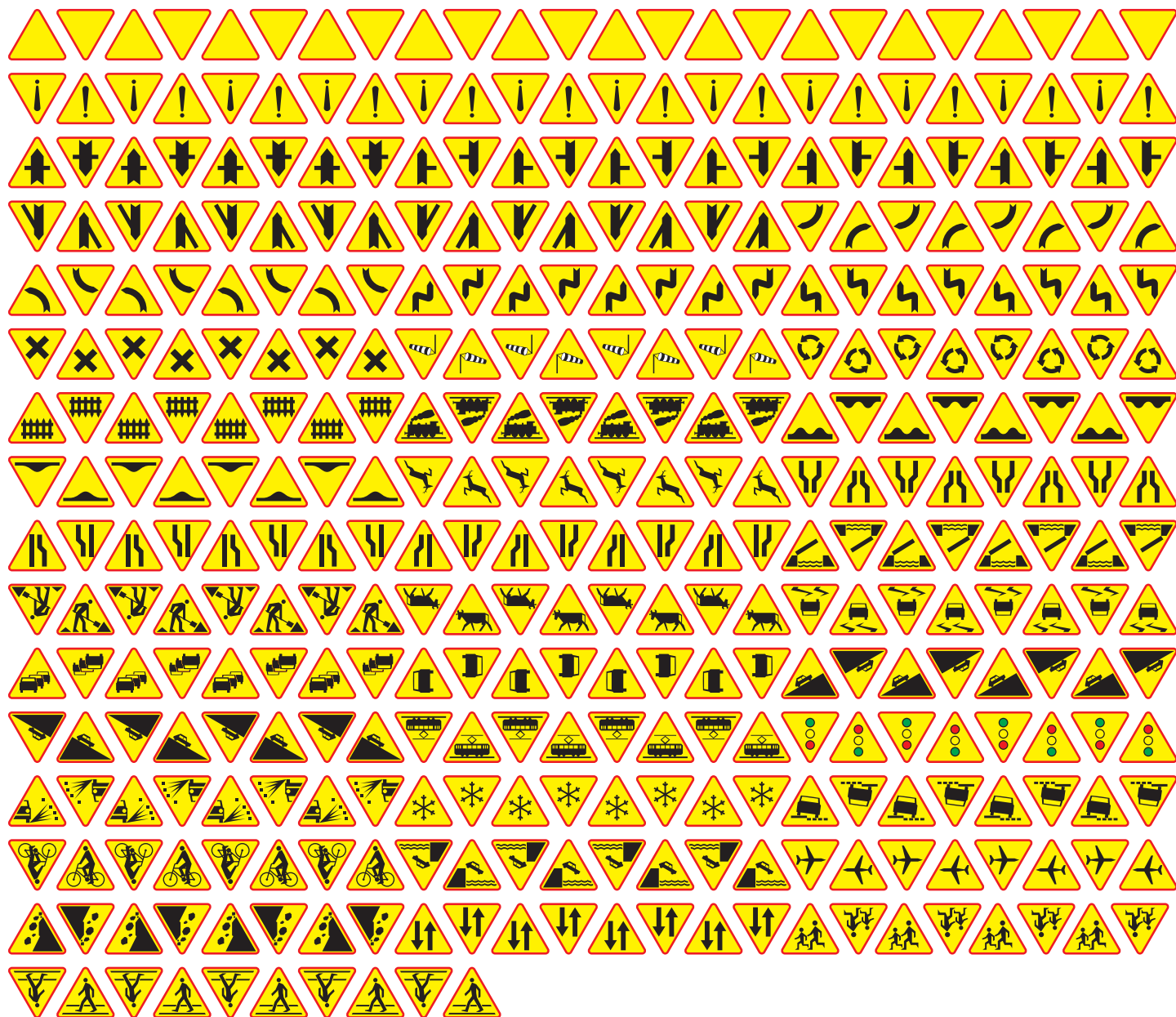

Współczesne znaki drogowe, skala 1:87 (H0)

1cm

Znaki ostrzegawcze

Opracował Paweł Adamowicz (<http://pkprepo.net/>), 2010, niektóre prawa zastrzeżone (CC) BY-NC-ND

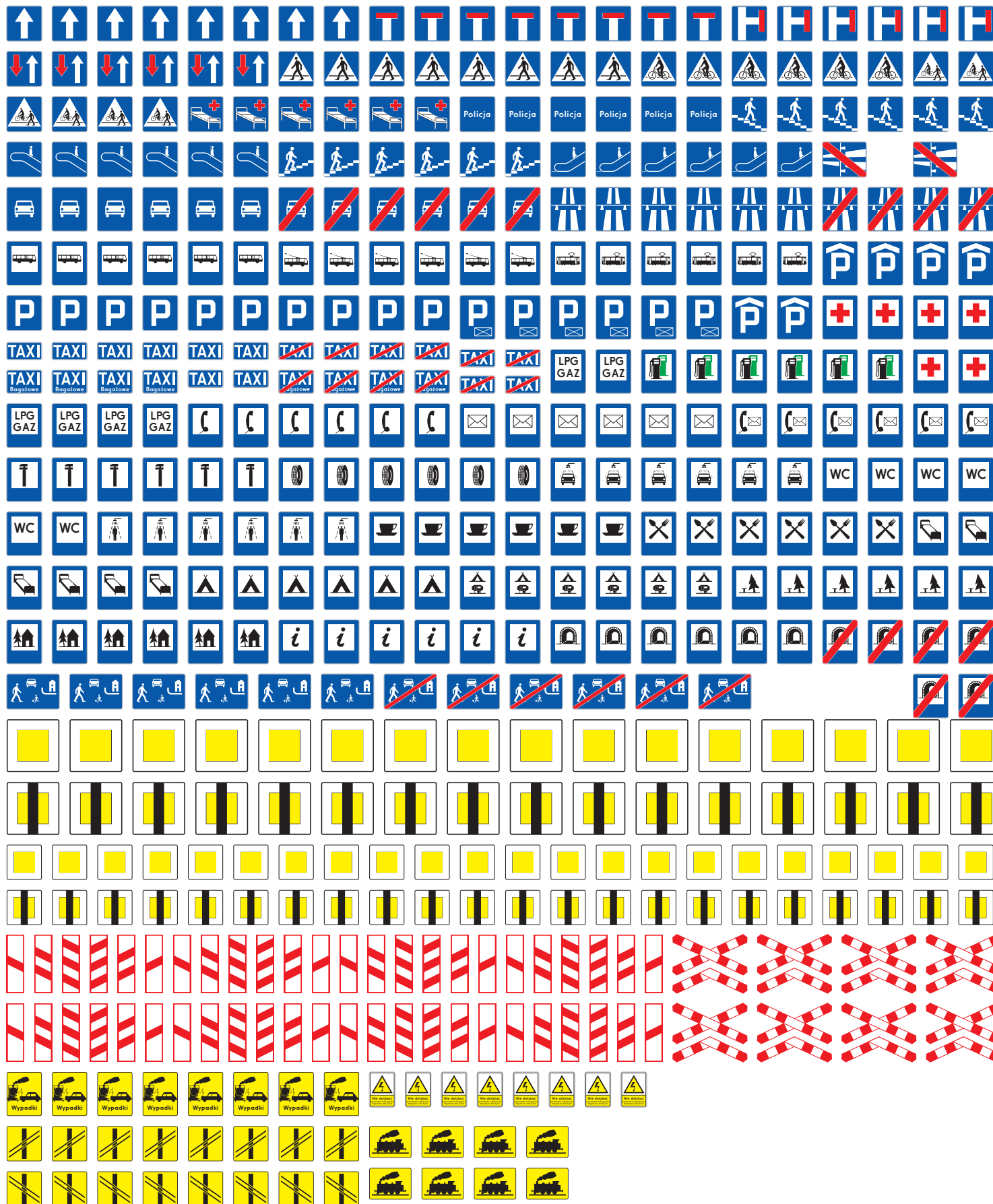

Współczesne znaki drogowe, skala 1:87 (H0)

Znaki informacyjne, znak pierwszeństwa przejazdu (duży i normalny), oznakowanie przejazdu kolejowego

Opracował Paweł Adamowicz (<http://pkprepo.net/>), 2010, niektóre prawa zastrzeżone (CC) BY-NC-ND

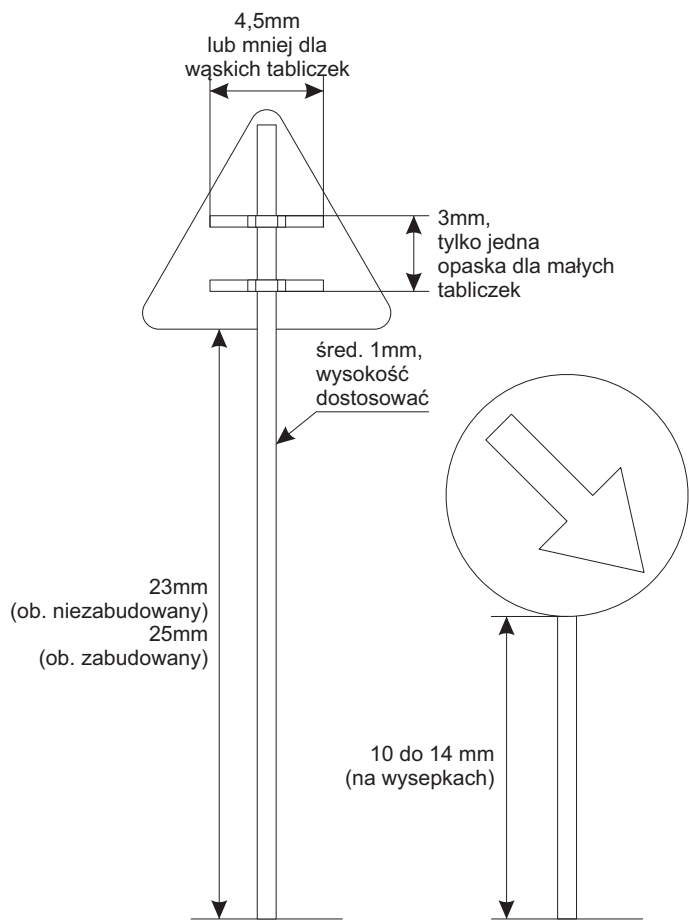
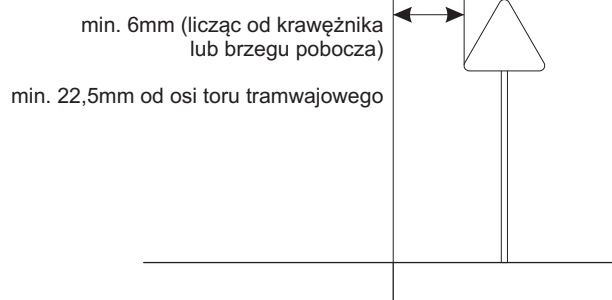
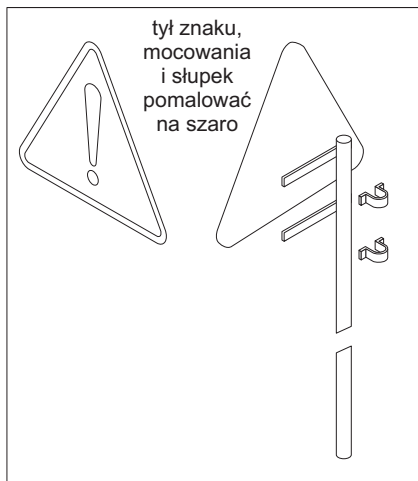
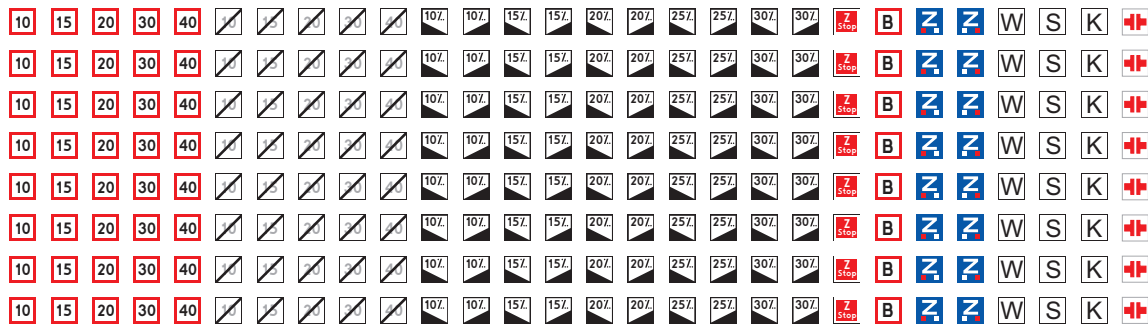

wysokość umieszczenia znaku liczy się od powierzchni jezdni

Współczesne znaki drogowe, skala 1:87 (H0)

Znaki dla kierujących tramwajami

Opracował Paweł Adamowicz (<http://pkprepo.net/>), 2010, niektóre prawa zastrzeżone (CC) BY-NC-ND

1cm