

Wskaźnik oczekiwania, skala 1:25

Szablony

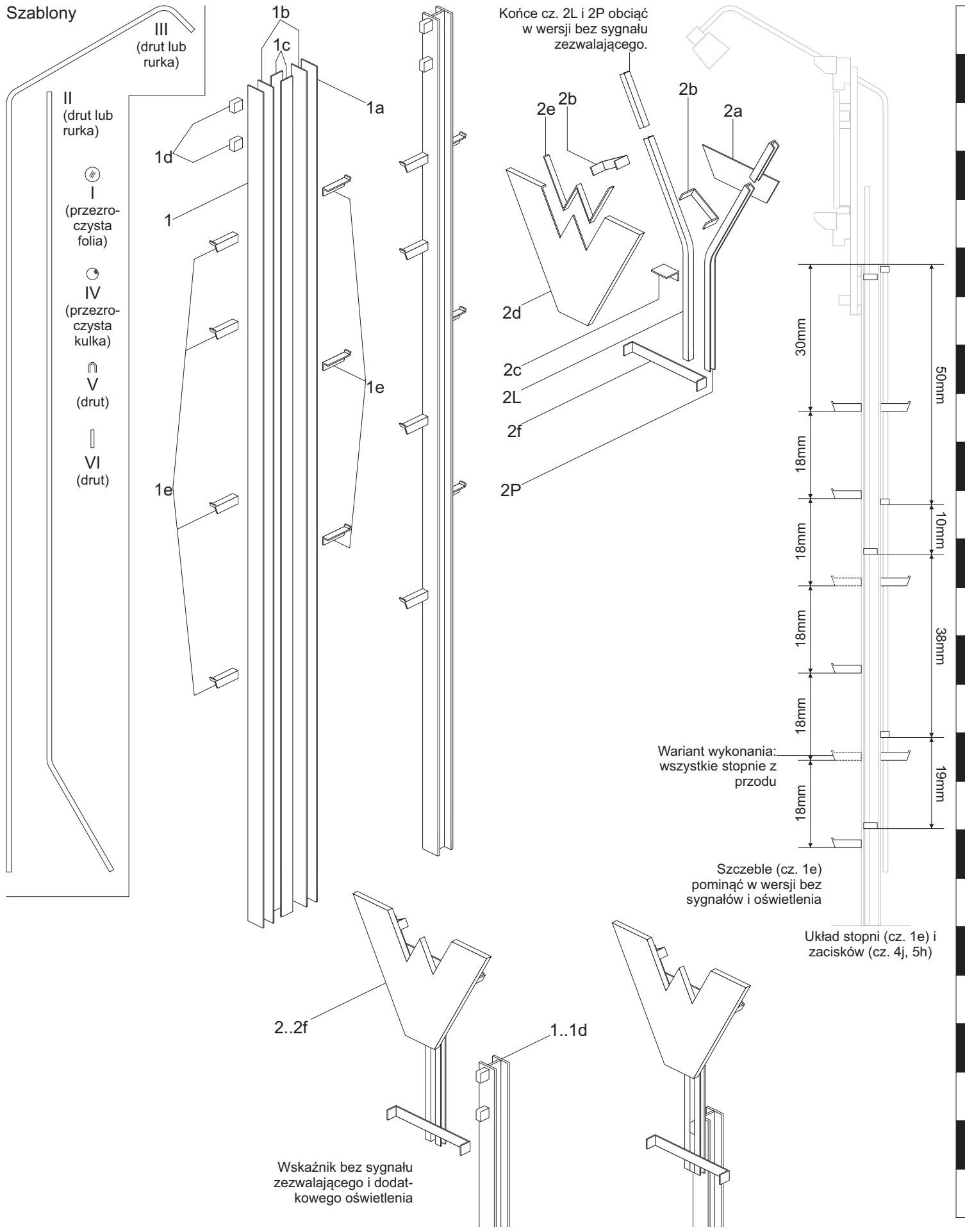

Wskaźnik oczekiwania, skala 1:25

Instrukcja sklejania 1/4

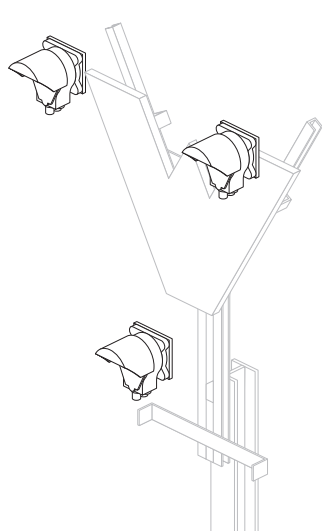
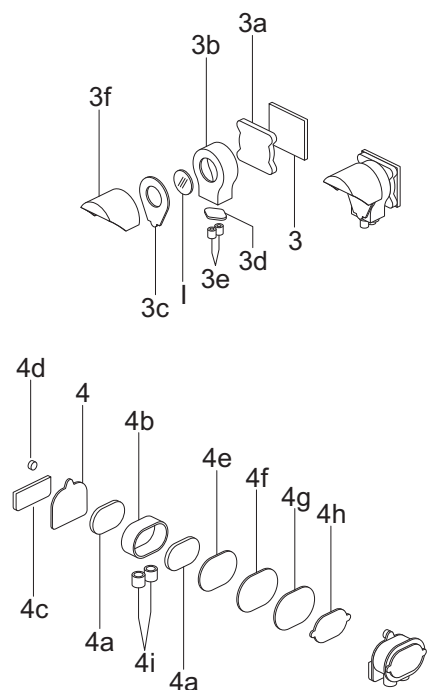

Lampy sygnału zezwalającego na jazdę manewrową

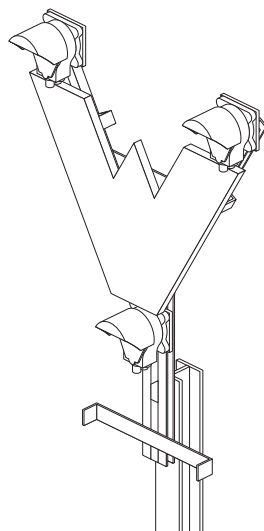

Układ lamp stosowany do 1959 r.

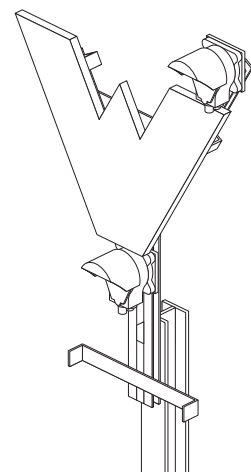

Układ lamp stosowany po 1959 r.

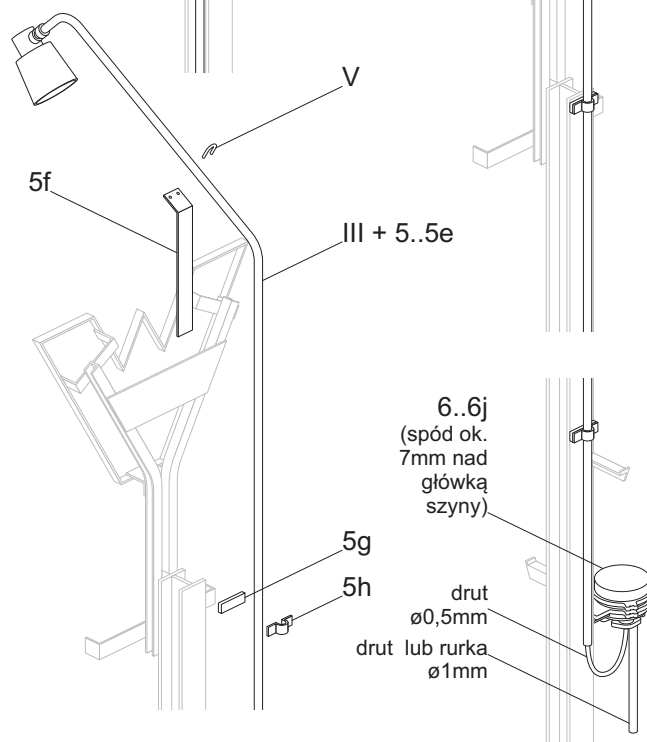
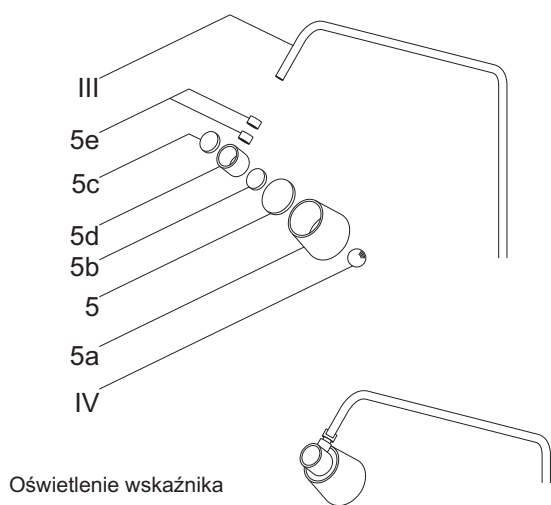
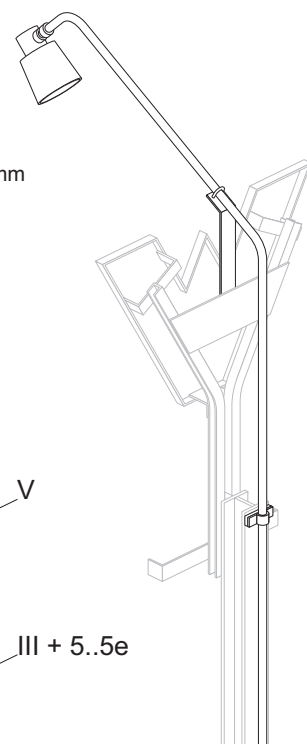
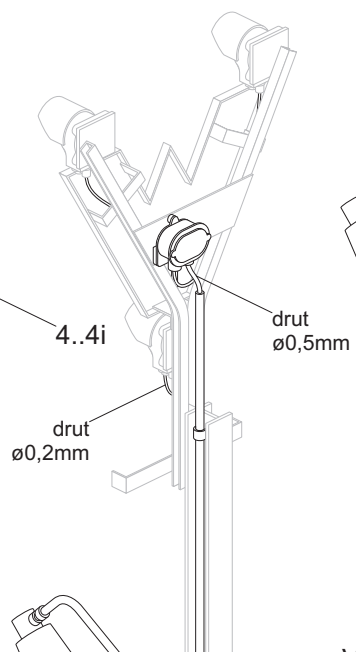
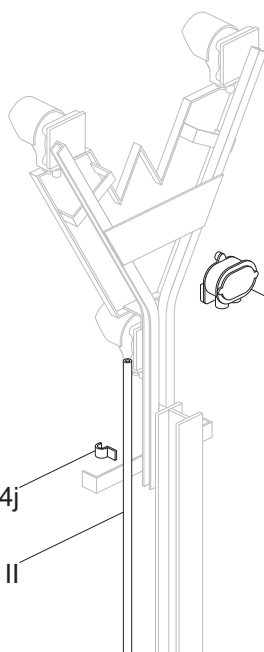
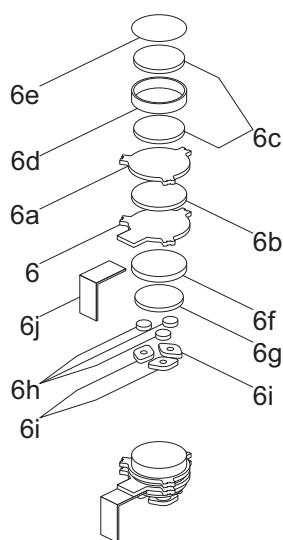

# Wskaźnik oczekiwania, skala 1:25

## Instrukcja sklejania 2/4

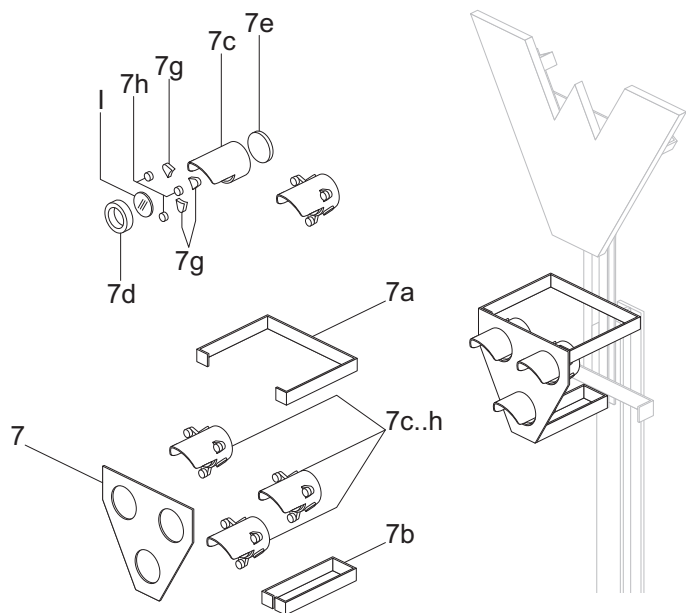

Sygnal jazdy manewrowej w starszym wykonaniu

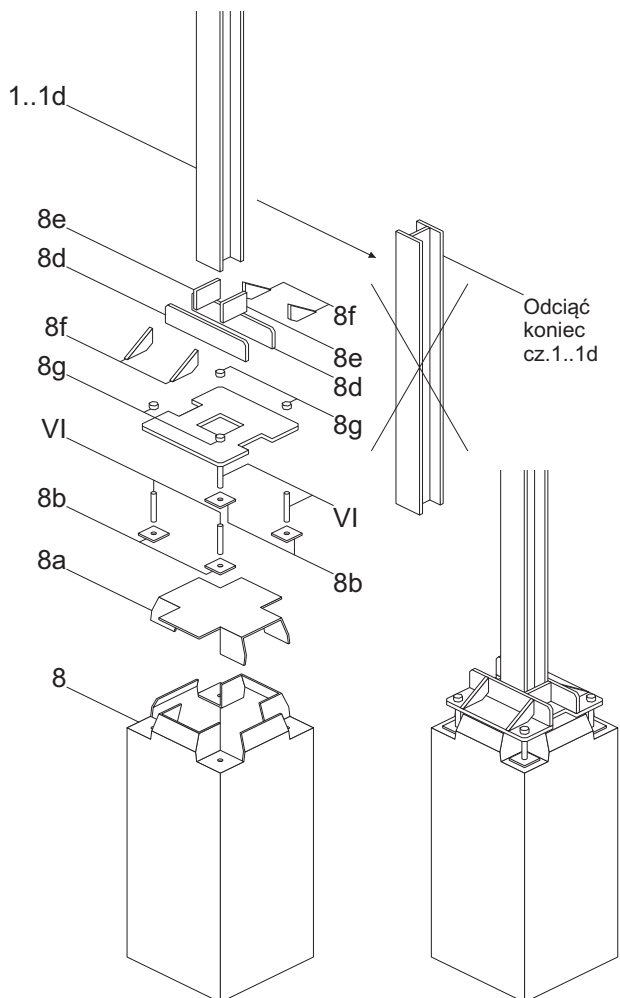
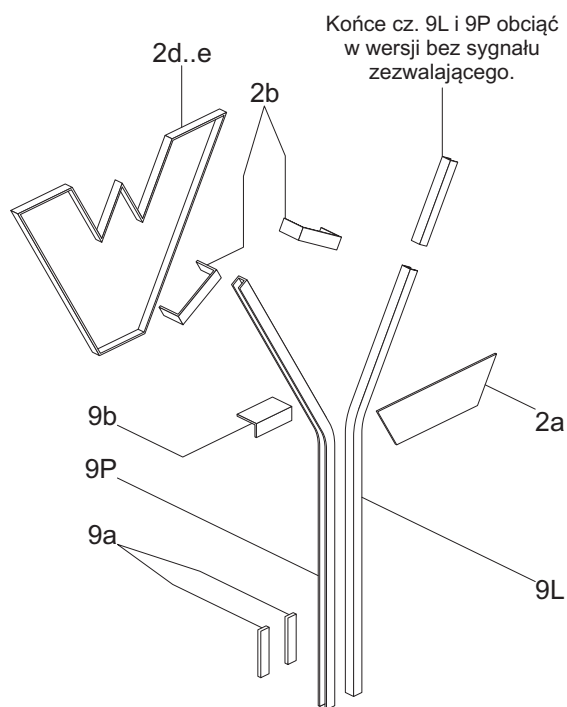

Słup na betonowej podstawie

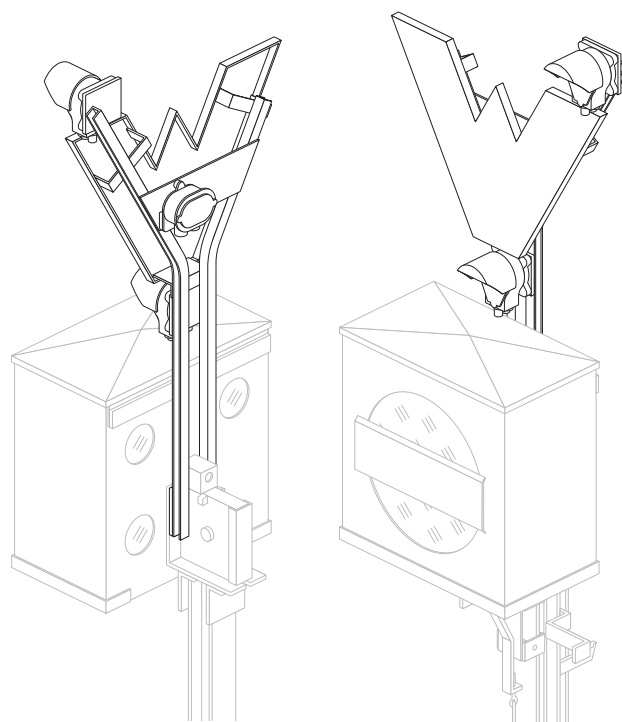

Wskaźnik mocowany na tarczy zaporowej (przykład z sygnałem zezwalającym)

## Wskaźnik oczekiwania, skala 1:25

Instrukcja sklejania 3/4

Mocowanie wskaźnika do semafora kształtowego.

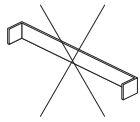

Pomiąć cz. 2f

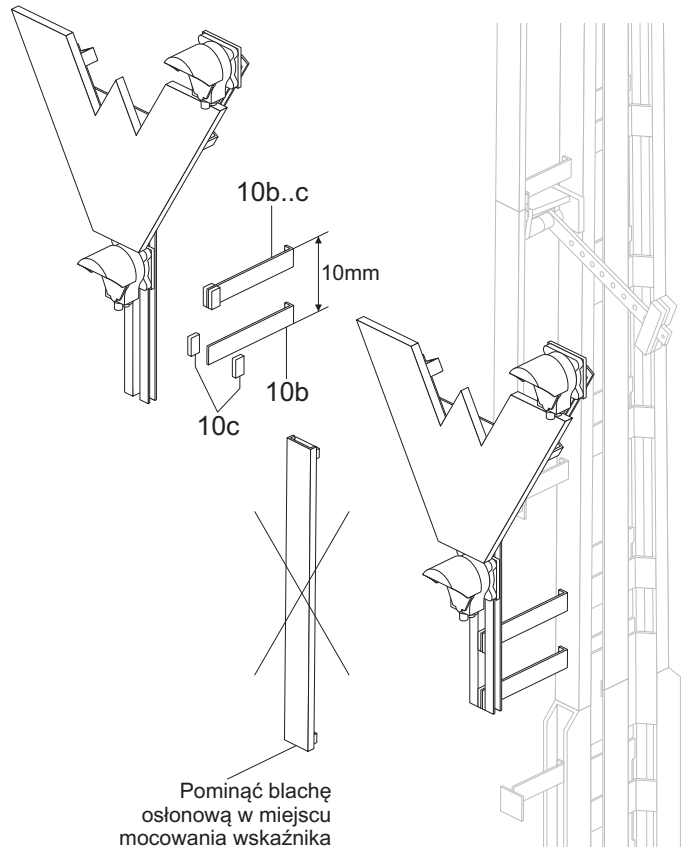
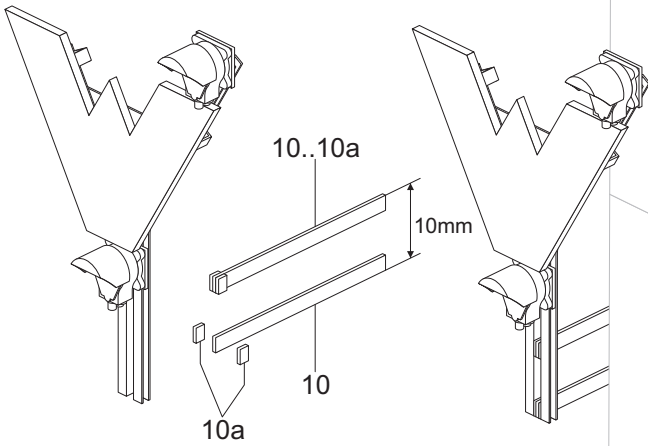

Pomiąć blachę osłonową w miejscu mocowania wskaźnika

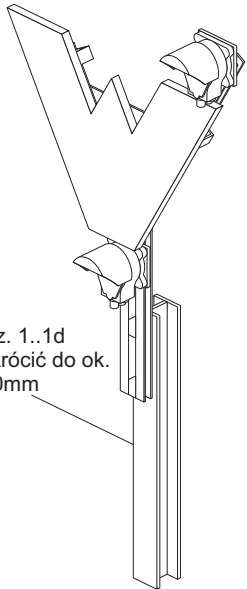

Wskaźnik karzełkowy

Słup kratowy

Słup wąski

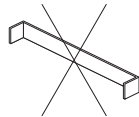

Pomiąć cz. 2f

Położenie wskaźnika względem skrajni  
(wymiary w mm)

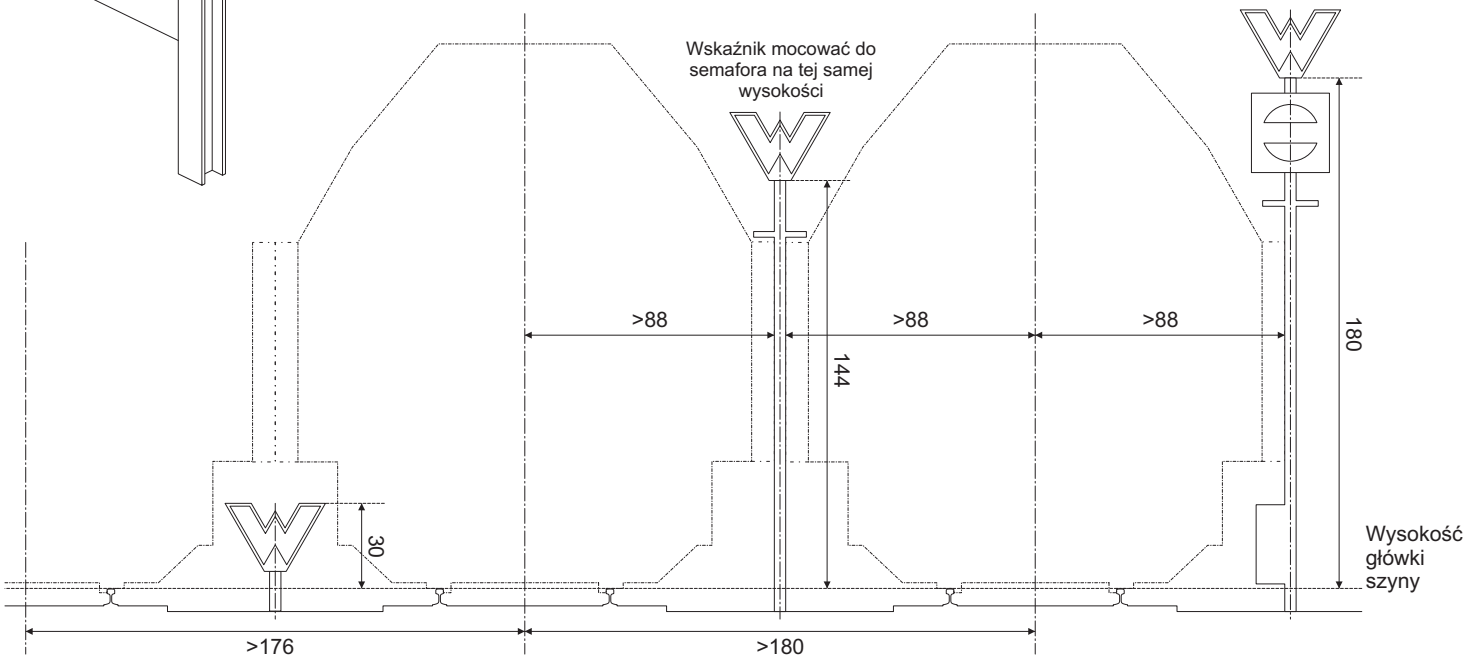

## Wskaźnik oczekiwania, skala 1:25

Instrukcja sklejania 4/4

Opracował Paweł Adamowicz (<http://pkprepo.net/>), 2019, niektóre prawa zastrzeżone