

Sygnalizator świetlny PKP, epoka IV-V, skala 1:160 (N)

1cm

Szablony

I (przezroczysta folia)

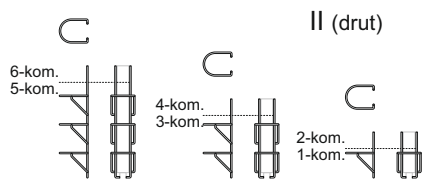
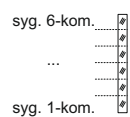

III (druć)

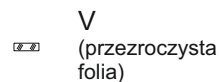

VI (rurka lub druć)

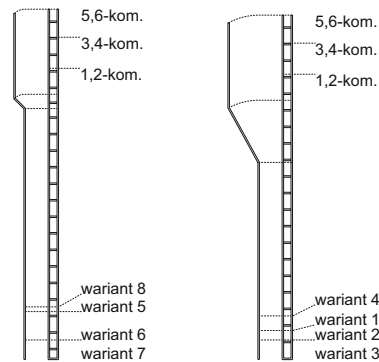

IV (druć)

IVa (druć)

Szablony słupów

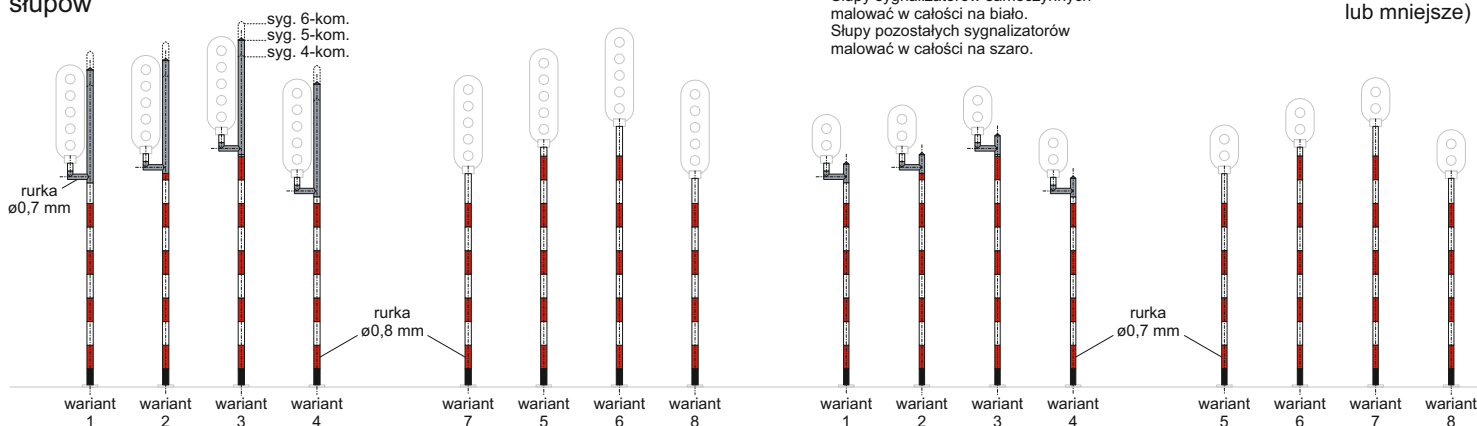

Układy barw komór pasów świetlnych

Typowe układy barw komór sygnalizatorów PKP

* - sygnalizatory na słupach lekkich
† - stare układy barw dopuszczone warunkowo



Sygnalizator świetlny PKP, epoka IV-V, skala 1:160 (N)

1cm

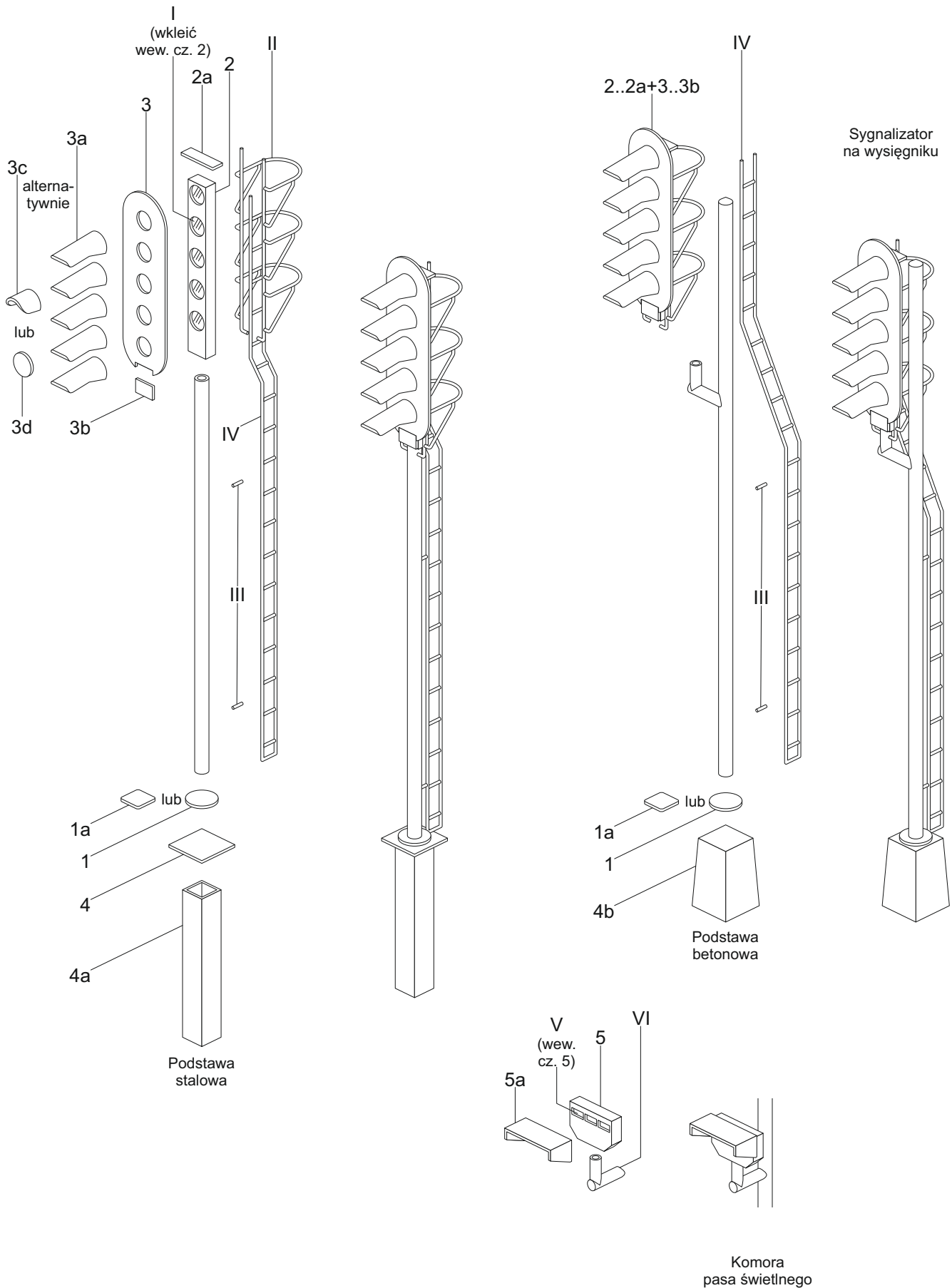

Sygnalizator świetlny PKP, epoka IV-V, skala 1:160 (N)

Instrukcja sklejania 1/2

Położenie sygnalizatora względem skrajni (wymiary w mm)

Słupy lekkie (ø4,5mm) stosować do sygnalizatorów 3-komorowych lub mniejszych (wliczając w to komory pasa świetlnego).

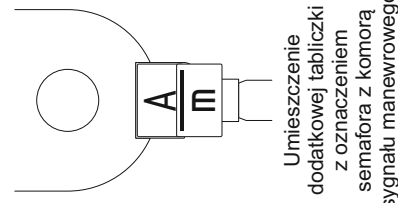
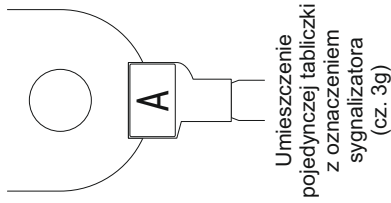
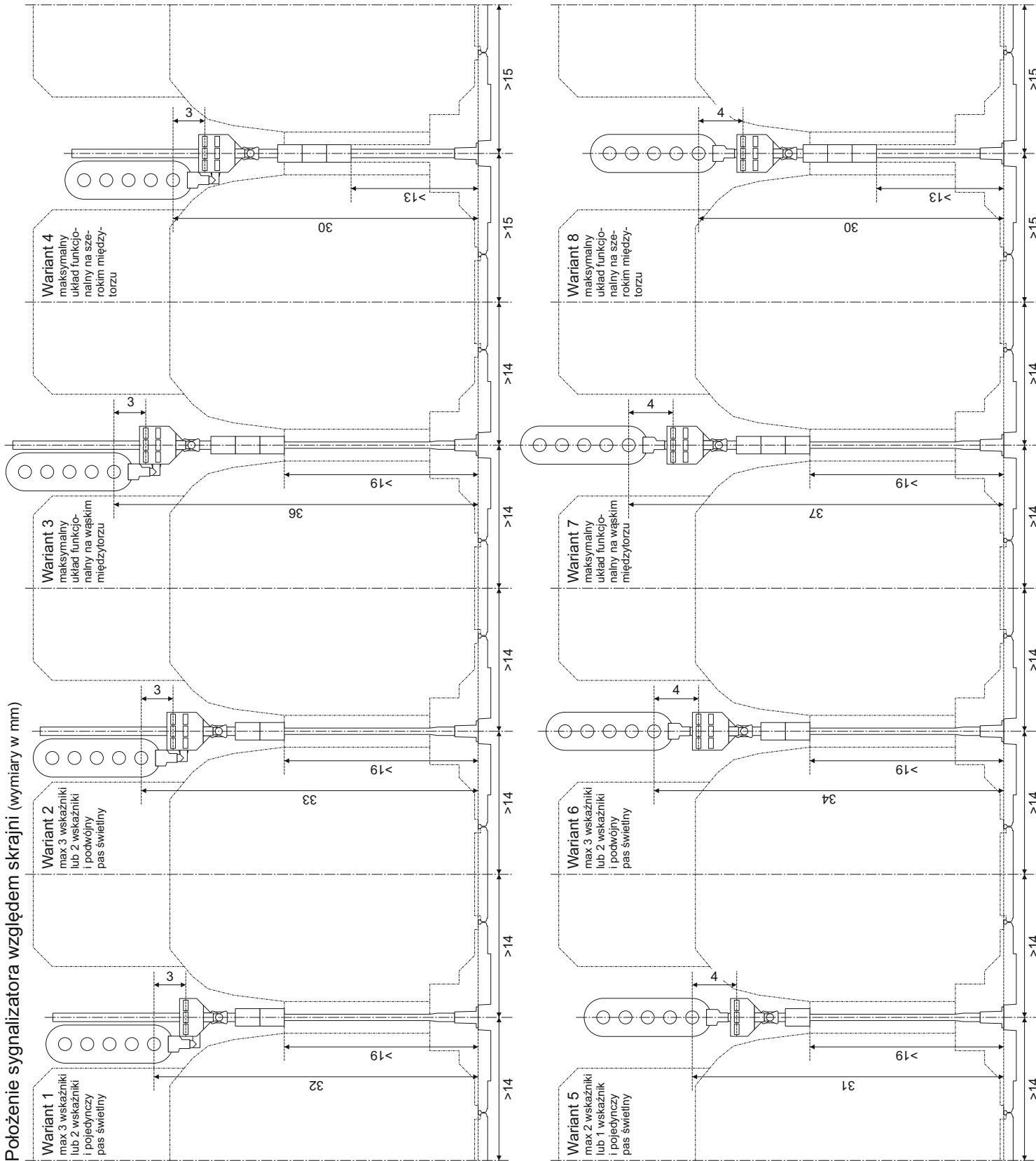

Signalizator świetlny PKP, epoka IV-V, skala 1:160 (N)

Instrukcja sklejania 2/2